

Jacuzzi®



VIRTUS

DESIGN
COLLECTION

Upotreba i održavanje
PAŽLJIVO ČUVATI



Kazalo

UPOZORENJA	4
Preliminarne provjere	6
Sigurnost pri upotrebi	6
PAŽNJA	
Kombinacije gumba (ovalna upravljačka ploča)	6
Hidromasaža	7
Savjeti za upotrebu	7-8-9
Rasvjetno tijelo	9
Filtriranje vode	9
Podешavanje temperature vode	10
Funkcije "silence"	10
Blokiranje tipke	10
Nepravilnosti u radu - signaliziranje poruka i alarma na zaslonu	11
Redovito održavanje	11
– Održavanje filtra	11
– Održavanje dijelova od sintetičkog drveta	11
Izvanredno održavanje	12
– Priprema za zimski odmor	12
– Održavanje dijelova od prirodnog drveta	12
– Održavanje sustava Clearray Active Oxygen™	12
– Održavanje termo pokrivala	13



PAŽNJA! Pažljivo pročitajte sve informacije u ovom priručniku prije ugradnje/upotrebe bazena spa. Upozorenjima i smjernicama u pogledu sigurnosti ne pokrivaju se svi rizici i opasnosti koji proizlaze iz ugradnje/upotrebe proizvoda.

Uvijek budite oprezni i koristite se zdravim razumom pri ulazanju u vodu i upotrebljavanju bazena spa / bazena spa za plivanje.

Čuvajte ovaj priručnik na sigurnom i lako dostupnom mjestu.

Nikada nemojte pokretati pumpu i grijač ako razina vode nije viša od one na najvišim hidromasažnim mlaznicama.



Jacuzzi Europe S.p.A. odbacuje svaku odgovornost za štete koje proizlaze iz nepridržavanja sljedećih odredbi.



PAŽNJA! Rizik od utapanja (osobito djeca mlađa od 5 godina) Djeca moraju biti pod nadzorom kako bi se osiguralo da ne ulaze u toplice bez nadzora odrasle osobe, da se ne igraju s opremom i da ne izvode radnje rezervirane za odrasle i/ili specijalizirano osoblje (operacije održavanja, čišćenja itd.).

Odrasla osoba koja nadzire upotrebu toplice od treće strane mora osigurati da korisnici koji ne mogu plivati (ili kojima nije ugodno u vodi) budu opremljeni odgovarajućom zaštitnom opremom (posebno u slučaju toplice za plivanje).

Odrasla osoba koja nadzire korištenje toplica od strane trećih osoba mora posjedovati osnovno znanje prve pomoći.

Svi korisnici toplica (uključujući djecu) moraju znati što učiniti u hitnim situacijama.

Korištenje ove opreme dopušteno je djeci od 8 godina ili više i osobama sa smanjenim motoričkim, osjetilnim i/ili kognitivnim sposobnostima samo ako su pod nadzorom ili izgleda da posjeduju znanje potrebno za sigurno korištenje opreme i budite svjesni opasnosti nepravilne uporabe.

Djeca moraju biti pod nadzorom kako bi se osiguralo da se ne igraju s uređajem i da ne izvode radnje rezervirane za odrasle i/ili specijalizirano osoblje (operacije održavanja, čišćenje itd.).

Držite pri ruci telefonski aparat i popis brojeva koje možete nazvati u hitnim slučajevima.

Ako se za ulazak u toplu koriste stepenice ili ljestve, važno je da se one ne uklanjaju tijekom korištenja toplice.

S druge strane, kada se kupalište ne koristi, a namjeravate ukloniti stepenice ili ljestve, moraju se pohraniti na mjesto koje nije dostupno djeci.

Kada se kupalište ne koristi i/ili nije pod nadzorom, preporučljivo je ukloniti sve igračke u i oko bazena, kako se djeca ne bi poticala da uđu u vodu.

Povremeno provjeravajte postavljenu temperaturu na upravljačkoj ploči toplice i razmislite o njezinom smanjenju kada toplica nije u uporabi. U svakom slučaju, pogledajte korisnički priručnik samog kupališta.

Provjerite temperaturu vode prije ulaska u toplice.

Kada se minibazen ne koristi, stavite termo pokrivač preko njega (osim ako ne namjeravate pustiti vodu da se ohladi; u tom slučaju pazite da djeca i/ili kućni ljubimci ne ulaze u vodu).

Termalni pokrov pomaže smanjiti gubitak topline, a time i troškove upravljanja toplicama.

Provjerite je li poklopac dobro pričvršćen na sustav za zaključavanje.

Kada koristite spa, pokrivač se mora u potpunosti ukloniti i čuvati na sigurnom mjestu, bez prljavštine i vlage i u svakom slučaju dalje od prostora za kupanje.

Nemojte koristiti spa nakon uzimanja alkohola, droga ili lijekova koji izazivaju pospanost ili koji mogu povisiti/sniziti krvni tlak, čime se povećava rizik od utapanja.

Ne stavljajte glavu pod vodu.

Nemojte gutati i/ili piti vodu iz toplica.

Osobe pod medicinskom skrbi trebale bi se posavjetovati s liječnikom prije korištenja toplica jer neki lijekovi mogu izazvati pospanost, dok drugi mogu utjecati na broj otkucaja srca, krvni tlak, cirkulaciju i tako povećati rizik od utapanja.

Preporučljivo je osigurati povremeno održavanje toplice.



Nemojte koristiti alkohol, aceton ili proizvode koji sadrže abrazive i/ili otapala za čišćenje spa. Oštećenja nastala zbog nepoštivanja ovih upozorenja nisu pokrivena jamstvom.

Nemojte koristiti vodu na temperaturama iznad 40°C.

Podnošljivost tople vode razlikuje se od osobe do osobe. Trudnice i mala djeca ne smiju koristiti toplice bez prethodne konzultacije s liječnikom, au svakom slučaju voda mora imati temperaturu ispod 38 °C.

Budite vrlo oprezni kada ste sami u toplicama: dugotrajno uranjanje u vruću vodu može izazvati mučninu, vrtoglavicu i nesvjesticu. Ako namjeravate koristiti toplice dovoljno dugo (više od 10-15 minuta), pobrinite se da temperatura vode bude relativno niska. Ovo je također indicirano za djecu.



UPOZORENJE: Nemojte sjediti, hodati ili ležati na kućištu spa; ne stavljajte predmete na vrh kućišta spa.

 **UPOZORENJE:** Samo "strukturnalni" poklopci su dizajnirani da izdrže težine (MAX 200 kg), ali ne smiju biti izloženi naglim i nasilnim naprezanjima (skokovi, itd.). Nemojte sjediti, hodati ili ležati na drugim vrstama (nestrukturnalnih) pokrivača; ne stavljajte predmete na pokrivače.

Kako biste izbjegli slučajne padove u hidromasažnu kadu, preporučljivo je ugraditi sustav zaključavanja s ključem koji se isporučuje s toplinskim poklopcem (pogledajte priručnik za montažu).



UPOZORENJE: Budite iznimno oprezni kada ulazite u toplice. Ne skačite i ne ronite!



UPOZORENJE: Nemojte gurati prste u mlaznice hidromasažnog mlaza!

Osobe sa srčanim bolestima, dijabetesom, visokim ili niskim krvnim tlakom ili drugim zdravstvenim problemima ne bi trebale koristiti toplice bez prethodnog savjetovanja sa svojim liječnikom.

Osobe s infektivnim bolestima ne smiju koristiti toplice bez prethodne konzultacije s liječnikom.

Nemojte koristiti spa kada vremenski uvjeti nisu idealni (oluje, itd.).

Osobe pod medicinskom njegom trebaju se posavjetovati s liječnikom prije korištenja toplica jer neki lijekovi mogu učiniti pospanima, dok drugi mogu utjecati na rad srca, krvni tlak i cirkulaciju.

Budite vrlo oprezni kada ulazite i izlazite iz kupališta: voda čini sve površine skliskima.

Nemojte koristiti predmete koji se mogu slomiti tijekom korištenja toplice.

Kada koristite spa, držite glavu, tijelo i odjeću najmanje 40 cm od usisnih otvora; duga kosa mora biti skupljena i prikladno učvršćena.

Nikakvi električni uređaji (radio, sušilo za kosu, itd.) ne smiju se koristiti u blizini spa osim ako je prazan.

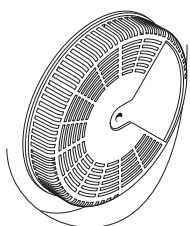

Ne uklanjajte zaštitne rešetke s usisnih otvora.

Nemojte koristiti bazen ako su zaštitne rešetke usisnih otvora polomljene ili nedostaju; u tom slučaju kontaktirajte ovlaštenog Jacuzzi® trgovca ili ovlaštenu servis za njihovu zamjenu.



Zbog svoje karakteristike apsorpiranja topline, dulje izlaganje suncu moglo bi oštetiti materijal iz kojeg je izrađena školjka spa (posebice kod tamnih boja). Stoga ne ostavljajte spa izloženu suncu kad se ne koristi, već ju prikladno zaštitite (pomoću termopokrivala, vrtnog šatora, itd.).

Eventualna oštećena koja bi mogla nastati zbog nepoštivanja gore navedenih upozorenja, neće biti pokrivena jamstvom.

Za sve postupke korištenja i održavanja spa, pogledajte ovaj priručnik i, gdje je naze ovlaštenom Centru za korisničku podršku tvrtke Jacuzzi®.

Preliminarne provjere

Korisnik treba odrediti jednu stručnu osobu koja će upravljati uređajem i brinuti se o njemu, posebice vezano uz sljedeće postupke:

► **Provjera učinkovitosti filtra i provjera rada sustava.**

► **Provjeru raznih parametara vezanih uz pročišćavanje vode i doziranje aditiva potrebnih za postizanje kvalitete vode.**

Za održavanje kvalitete vode, načina i upozorenja u svezi s uporabom kemijskih sredstava, konzultirati vodič za Jacuzzi sustave za tretiranje vode.

► **Provjerite i uklonite moguće poruke alarma koje se pojavljuju na zaslonu minibazena.**

► **Održavanje sustava.**

Ako ne pripada gore navedenoj kategoriji osoba, korisnik smije postupati samo u skladu s dolje navedenim uputama, izbjegavajući svaki drugačiji zahvat, te provjeravati prije uključivanja sustava je li sustav ispravno podešen i je li postignuta željena temperatura vode.

U slučaju kvara ili neispravnog funkcioniranja, moći će samo isključiti uređaj, na glavnim sklopkama postavljenim na dostupnom mjestu, a zatim se obratiti za pomoć specijaliziranom tehničkom osoblju.

Jacuzzi Europe S.p.A. odbacuje svaku odgovornost u slučaju da postupci koji zahtijevaju da ih obavlja stručno osoblje, budu povjereni osoblju koje nije osposobljeno za njihovo obavljanje.

Sigurnost pri upotrebi

Ako je instalaciju izvršilo stručno osoblje u skladu s odredbama iz priručnika za instalaciju, uređaj ne predstavlja opasnost za korisnika. Sigurnost je ipak povezana i s primjerenom uporabom opisanom u odgovarajućem priručniku, a korisnik se, za obavljanje postupaka opisanih u priručniku za instalaciju, treba obratiti kvalificiranom osoblju.

Prilikom eventualnih izvanrednih održavanja i/ili popravaka, svakako se treba obratiti ovlaštenim servisima te koristiti samo originalne rezervne dijelove.

■ KOMBINACIJE GUMBA



PAŽNJA
U slučaju kvara, provjerite jesu li slučajno aktivirane ove kombinacije gumba.

Neke kombinacije gumba upotrebljavaju se za određene načine; preporučuje se da se ne aktiviraju ove funkcije, posebno:

► a) istovremenim pritiskom gumba „**Pump**” + „**Up Down**” na nekoliko sekundi, normalni rad minibazena može se prekinuti. Za ponovno pokretanje, ponovno držite pritisnute navedene gumbе na nekoliko sekundi.

► b) istovremenim pritiskom gumba „**Blower**” + „**Up/Down**”, na zaslonu se prikazuje alfanumerička vrijednost. Ne pritiskajte gumbе i pričekajte otprilike 10 sekundi sve dok ova vrijednost ne nestane.

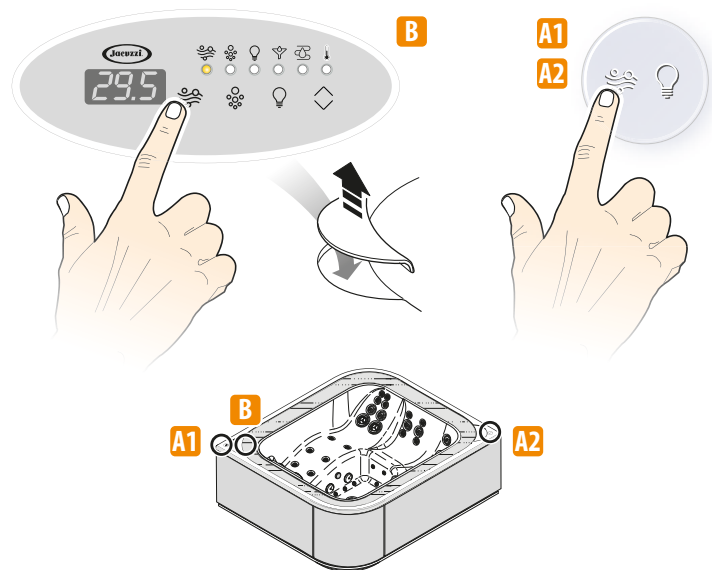

Hidromasaža

Milovanje vodom radi opuštanja tijela i duha... Poput izvrsne antistress terapije, hidromasaža opušta napetost u mišićima i utječe na dobro raspoloženje.



► Ova se funkcija aktivira gumbom  (aktivacija je označena odgovarajućom lampicom LED – zaslon B – koja može treperiti ili svijetliti; na zaslonu A1/A2, gumb će nakratko poplaviti, a zatim se vraća u bijelu boju svjetla).

► Za aktiviranje funkcije:

- nakratko pritisnete gumb  (zaslon A1) kako biste uključili/isključili pumpu 1 (gumb će nakratko poplaviti, a zatim će se vratiti u bijelu boju);
- nakratko pritisnete gumb  (zaslon A2) kako biste uključili/isključili pumpu 2 (gumb će nakratko poplaviti, a zatim će se vratiti u bijelu boju svjetla);
- jednom pritisnete gumb  (zaslon B) kako biste uključili pumpu 1; pritisnete ga drugi put kako biste uključili pumpu 2. Pritiskanjem gumba treći put, isključuje se pumpa 1, a pritiskanjem četvrti put isključuje se i pumpa 2.

► Objema pumpama za hidromasažu upravlja se određenim brojem mlaznica:

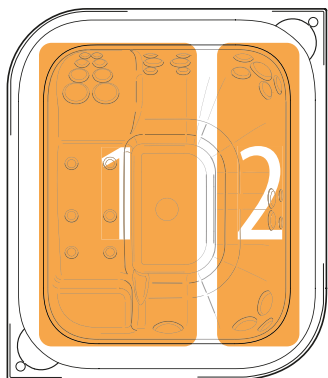

► Pumpa će raditi 20 minuta, ali se može i ranije isključiti pritiskom na istu tipku.

Napomena: ako je aktiviran graničnik potrošnje električne energije (pogledajte priručnik za ugradnju), paljenjem pumpe za hidromasažu, grijač se gasi.

SAVJETI ZA UPOTREBU

„Srce“ hidromasaže minibazena čini sustav mlaznica osmišljenih za stimuliranje raznih dijelova tijela, ovisno o mjestu na kojem su smještene: nježna i lagana masaža namijenjena opuštanju ili energičniji i stimulirajući mlazovi koji uklanjaju umor i vraćaju snagu.

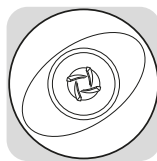

„FX MI“ – Izrađeni pomoću tehnologije FX, mlaznice FX M predstavljaju idealno rješenje za one koji žele masažu namijenjenu ključnim točkama pritiska kao što su noge. Mlaznice se u potpunosti mogu prilagođavati i omogućuju savršenu masažu nogu, s maksimalnom lakoćom.

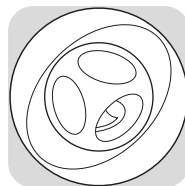

„FX 3 spinner“ – Nove mlaznice kojima se omogućuje intenzivna hidroterapija, posebni spiralni rad stvara veći protok zraka i vode kojim se intenzivno masiraju ramena i leđa.

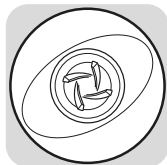

„FX“ – Prilagodljive mlaznice PowerPro® FX, stvaraju snažan lokaliziran protok koji tvori spiralu zraka i vode savršenu za stimulaciju mišićnih skupina srednjih dimenzija. Prilagodljive i s visokim i niskim pritiskom, mlaznice FX ublažavaju pritisak u točkama pritiska ramena, vrata, leđa i listova.

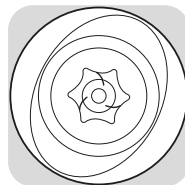

„MX3“ – Proizvode maksimalan kapacitet zahvaljujući višem odnosu između zraka/vode u mlaznici koja se može preusmjeriti, posebno učinkovita na mišićima donjeg dijela leđa za energičniju i intenzivniju masažu lumbalnih mišića.

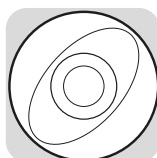

„NX2“ – PowerPro® NX2 djeluju na osjetljivim područjima vrata i leđa proizvodnjom mlaza vode koji je konstantan i jako intenzivan, a koji uklanja napetost i bolove u mišićima.

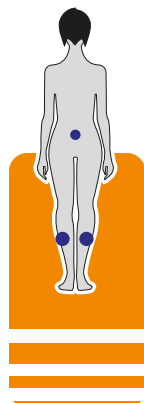
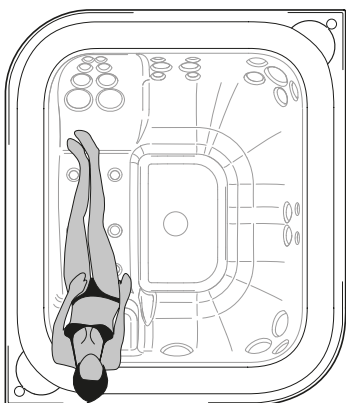
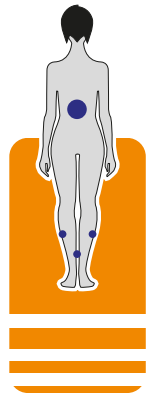
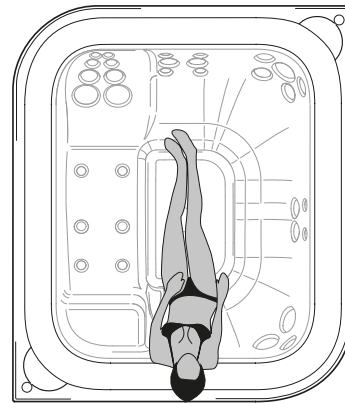
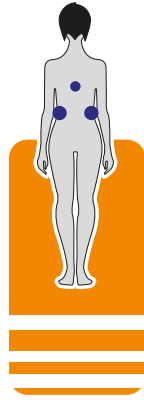
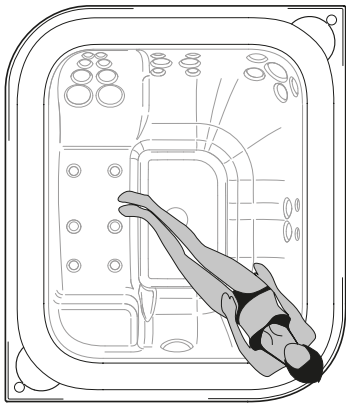
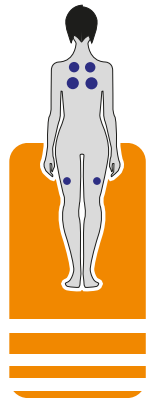
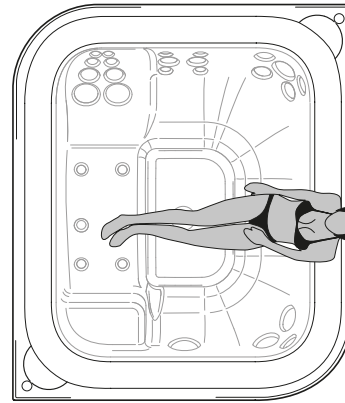
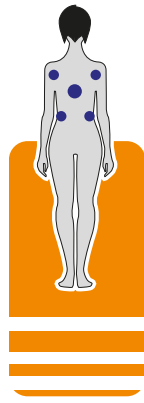
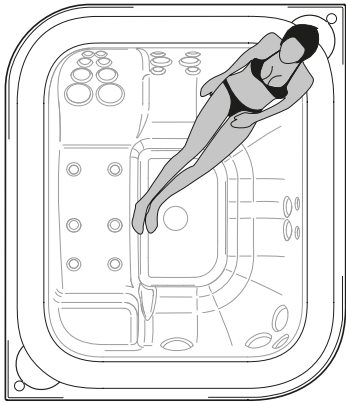
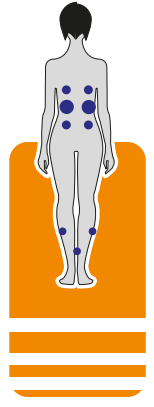
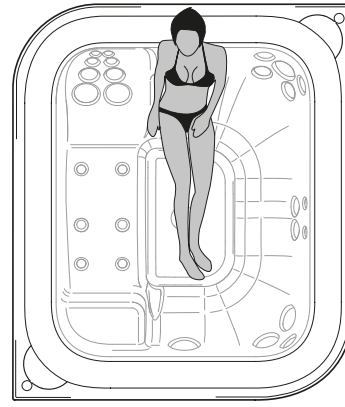
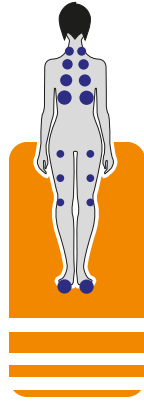
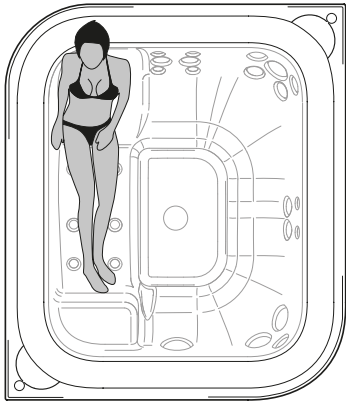

VIRTUS

■ Mlazovi se izmjenjuju u programiranim intervalima kako bi se ostvario „tijek“ wellness terapije u kojemu se izmjenjuju masaže različitog intenziteta i pauze za relaksaciju.



„FX-S” – Mlaznice Power Pro® FX-S obavljaju nježnu pulsirajuću masažu, idealnu za male skupine mišića zapešća i ruke.

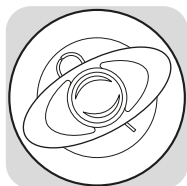



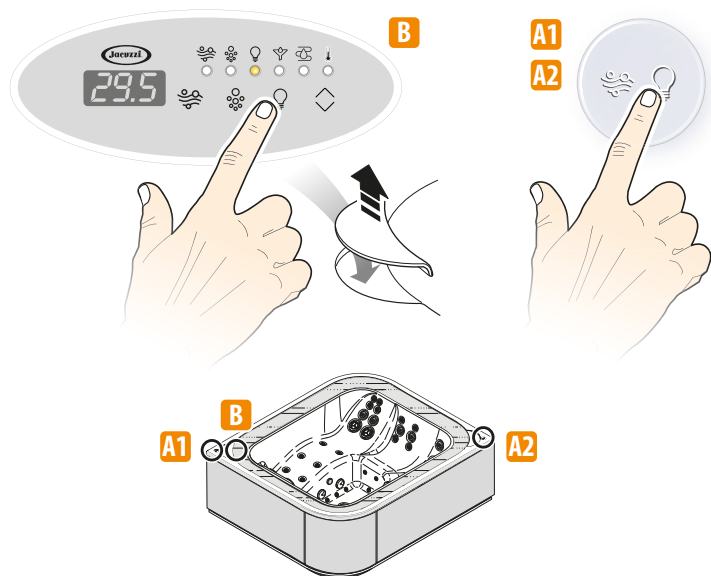

„RX” – Rotirajući pokret ove mlaznice u potpunosti se može prilagoditi. Mlaznice RX pokrivaju znatno područje, dopirući do glavnih mišića i živaca leđa.

Rasvjetno tijelo

Zahvaljujući novom sustavu digitalne rasvjete na bazi LED tehnologije, regenerativno djelovanje vode može biti obogaćeno bezbrojnim kombinacijama boja u isto toliko raznih sekvencija... a sve to jednostavnim pritiskom na tipku.



- ▶ Pritisnite gumb  za pokretanje rasvjetnog tijela koje se nalazi na zidu kade (pali se odgovarajuća lampica LED).
- ▶ Kada se upali rasvjetno tijelo, svjetlo je bijele boje.
- ▶ Za promjenu boje, pritisnite više puta gumb  (svjetlo će prijeći u svijetloplavu boju, zatim narančastu, žutu i zelenu.)
- ▶ Nakon zelene, pritiskanjem gumba  aktivira se prvi slijed boja („cromodream”), u kojem se boje neprekidno mijenjaju. Za promjenu redoslijeda, uvijek pritisnite gumb  (uslijedit će slijed „sunlight”, a zatim slijed „relax”).
- ▶ Nakon posljednjeg slijeda boje, pritiskanjem gumba , boja svjetla vraća se u bijelu, a redoslijed boja počinje ispočetka.
- ▶ Rasvjetno tijelo radi tri sata, ali se može ugasi prije držanja pritisnutim navedeni gumb.

Opisane kromatske kombinacije prelijevaju se iz tona u ton i jačinu preko ugrađenog digitalnog sustava.

Cromodream

Ovaj ciklus daruje potpuno iskustvo u čitavoj kromatskoj paleti; boje, koje su složene na način da se dopunjuju, postupno se prelijevaju jedna u drugu, dajući osjećaj potpunog zadovoljstva.

Sunlight

Skupina od tri boje (žuta/narančasta/bijela), između kojih se javljaju plava i ljubičasta, podsjećaju na blagotvoran učinak sunčeve svjetlosti; žuta koja se smjenjuje s ljubičastom poboljšava raspoloženje i opću psihofizičku ravnotežu.

Relax

Sastavljena od tamno plave/narančaste/plave/bijele boje, ova sekvencija pridonosi opuštanju i relaksaciji; narančasti ton pridonosi zagrijavanju sekvence koja teži „hladnim” bojama.

Filtriranje vode

Filtriranje je ključno za održavanje vode čistom (*) i prozirnomo te za uklanjanje suspendiranih čestica.

NAPOMENA: kombinirano djelovanje UV svjetla i generatora ozona (Clearray®) smanjuje potrebu za kemikalijama za obradu vode; prilikom pokretanja ciklusa filtracije generator se automatski aktivira, a deaktivira se na kraju tog ciklusa.

(*) Pojam „čista voda” odnosi se na uklanjanje čestica maksimalne veličine 30 mikrona; ozon pomaže izvršiti aglomerirajuće djelovanje na zrnca, olakšavajući njihovo uklanjanje filtracijom).

- ▶ Rad uređaja Clearray Active Oxygen™ automatski je i podložan je aktivaciji pumpe za filtraciju, tijekom ciklusa filtracije, dok je isključena kada se aktivira hidromasaža ili samo rasvjetno tijelo (jer se pretpostavlja prisutnost osobe u kadi); 40 minuta nakon gašenja navedenih funkcija, Clearray Active Oxygen™ ponovno se pokreće (aktivira se ciklus filtracije).

Za sve pojedinosti glede programiranja ciklusa filtracije pogledajte priručnik za ugradnju minibazena.

Podešavanje temperature vode

Zagrijavanje vode u kadi odvija se zahvaljujući električnom grijaču ili izmjenjivaču topline; regulacijom temperature upravlja se na temelju posebnih parametara postavljenih putem upravljačke ploče. Preporučuje se ne postavljati prekomjernu temperaturu zagrijavanja vode

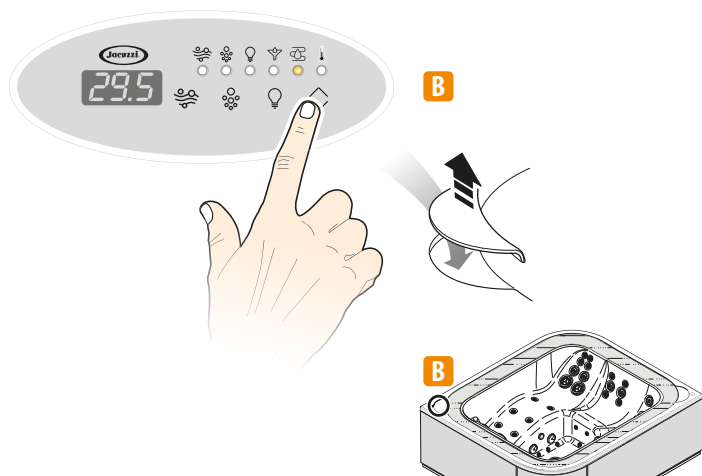

► Pritisnite tipku „Up/Down“ : na zaslonu će se pojaviti pohranjena vrijednost temperature, odgovarajući simbol, a upalit će se i odgovarajuća LED dioda.

► Držite pritisnutom tipku „Up/Down“  želite li promijeniti prikazanu vrijednost, od minimalno 15 °C do maksimalno 40 °C (59 – 104 °F).

NAPOMENE: Držite pritisnutim gumb dok se ne dosegne željena vrijednost; otpustite gumb i ponovno ga pritisnite, a regulacija se odvija u obrnutom smjeru.

► Na zaslonu će se ponovno prikazati temperatura vode u kadi ako se niti jedna tipka ne bude dodirнула u roku od oko 5 sekundi.

NAPOMENA za modele s grijačem: ako temperatura vode ne dosegne zadanu vrijednost, moguće je da je uključeno ograničenje potrošnje električne energije i/ili da su neispravni osigurači koji se nalaze na dovodu grijača.

Pogledajte priručnik za postavljanje toplice.

Održavanje minimalne temperature vode i zaštita cijevi od zaleđivanja („Smart Winter“)

Software sustava vašeg minibazena-projektiran je za racionalno i djelotvorno upravljanje svim situacijama koje bi mogle dovesti do pretjeranog snižavanja temperature i zamrzavanja vode.

Svi aspekti zagrijavanja vode i sigurnosti sustava navedeni su u priručniku za instaliranje proizvoda.

NAPOMENA: kad je uključena zaštita od zaleđivanja na zaslonu se pojavljuje natpis ICE.

Funkcije „silence“

Ovom se funkcijom sprječava automatsko pokretanje pumpe (ciklus filtracije); što zatim može doprinijeti smanjenju buke u okruženju (npr. tijekom noćnih sati).

► Pomoću brojača vremena programirajte razdoblja u kojima želite deaktivirati automatski rad pumpe (pogledajte i dokumentaciju priloženu s brojačem vremena).

► svejedno je moguće aktivirati hidromasažu, puhalicu i/ili rasvjetno tijelo (u ovim slučajevima funkcija „silence“ zaustavlja se i ponovno nastavlja s radom otprilike jednu minutu nakon gašenja hidromasaže i/ili rasvjetnog tijela).

► Tijekom funkcije, na zaslonu se pojavljuje natpis „Sby“.

Za sve pojedinosti glede rada pogledajte priručnik za ugradnju minibazena.

Blokiranje tipke

Kako bi se izbjegle slučajne izmjene nekih postavljenih parametara, postoji mogućnost aktiviranja funkcije „zaključana tipkovnica“.

► Kako biste aktivirali ovu funkciju dovoljno je istovremeno pritisnuti označene gumbе i držati otprilike 3 – 5 sekundi:

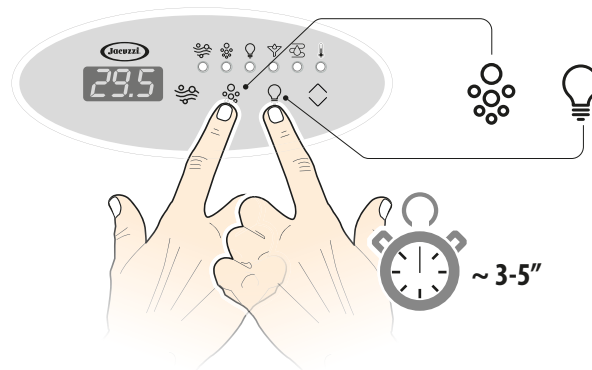

Zatim se pojavljuje natpis „Loc“ (a potom vrijednost temperature vode).

NAPOMENE



– Funkcija „zaključana tipkovnica“ ne može se aktivirati na okruglim zaslonima.

– Kada je zaslon blokiran, nije moguće pokrenuti pumpu, rasvjetno tijelo itd.; ali je moguće upotrijebiti ovalni zaslon za upotrebu raznih funkcija.

► Kako biste deaktivirali funkciju „zaključana tipkovnica“ dovoljno je istovremeno pritisnuti iste gumbе i držati ih otprilike 3 – 5 sekundi (na zaslonu se prikazuje vrijednost temperature vode).

Nepravilnosti u radu - signaliziranje poruka i alarma na zaslonu

Prisutnost poruke ili alarma signalizira se putem zaslona na kojem se prikazuje kôd koji se odnosi na vrstu kvara.

Ako uvjeti pojave alarma potraju, šifra alarma nastavit će se prikazivati na zaslonu.

Za sve pojedinosti glede signaliziranja poruka alarma pogledajte priručnik za ugradnju minibazena.

REDOVITO ODRŽAVANJE

Radnje čišćenja mlaznica za hidromasažu kao i održavanje filtra isključive su obveze osobe zadužene za upravljanje i vođenje postrojenja

► Minibazen treba uvijek biti pokriven (kad se ne koristi): na taj će se način, osim što će biti zaštićen od prljavštine, izbjeći gubici topline i isparavanje.

► Redovito čistite hidromasažne i usisne mlaznice.

PAŽNJA

⚠ **Nemojte nikada čistiti minibazen kada je pumpa uključena. Najprije isključiti glavnu sklopku.**

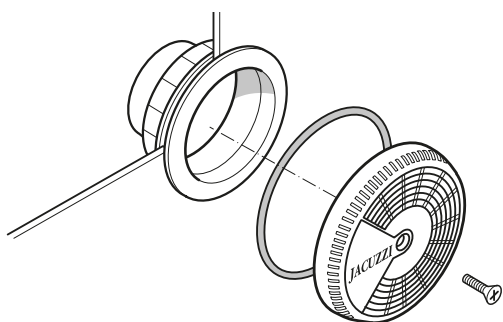

PAŽNJA

⚠ **Nakon čišćenja odmah ponovno stavite rešetke na usisne mlaznice; ova sigurnosna zaštita treba prekrivati usisni otvor kako bi se smanjio rizik od uglavljanja kose ili drugih dijelova tijela. Čišćenje otvora mora se provoditi s praznom kadom. Nemojte zaboraviti ponovno postaviti sve dijelove prije ponovnog punjenja spa. Zaštitne rešetke usisnih mlaznica moraju se provjeravati barem jednom tjedno.**

■ ODRŽAVANJE FILTRA

Uložak filtra (koji se nalazi ispod poklopca) je potrebno redovno čistiti, što će ovisiti o učestalosti upotrebe minibazena i mijenjati ga prema potrebi.

Uložak filtra se može nabaviti kod ovlaštenih servisa Jacuzzi®.

Poželjno je redovno pregledavati filtere (jednom tjedno pri standardnom korištenju spa).

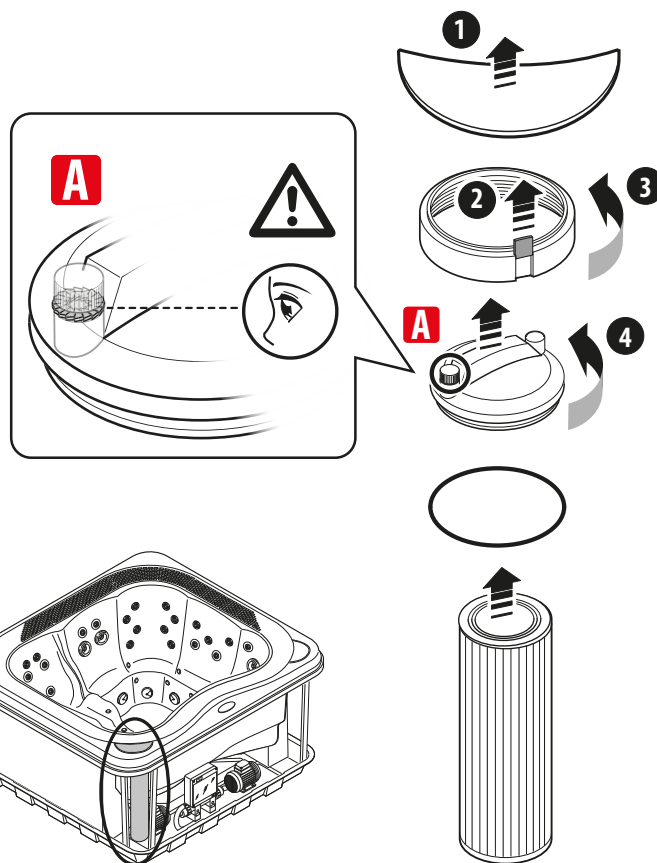

► Prije pristupanja čišćenju uloža provjeriti jesu li isključene crpke. Provjeriti gdje se uložak filtra nalazi, podignuti sigurnosni jezičak (2) te odvrnuti poklopac (3).

► Skinuti poklopac i o-ring te izvući uložak; uložak oprati pod mlazem vode pri čemu treba razmaknuti utore kako bi čišćenje bilo temeljito izvršeno.

Nalaze li se na filteru naslage, iste je potrebno očistiti pomoću specifičnih proizvoda za uklanjanje naslaga/masnoća koji se mogu nabaviti kod ovlaštenih servisa Jacuzzi®.

► Ponovno montirati, obrnutim redoslijedom, izvađene dijelove.

Pripazati da se ispod ispusnog čepa "A" nalazi nazubljena podloška, koja omogućava kontinuirani ispus zraka.

⚠ **PAŽNJA Nakon čišćenja uložka ne uključujte mini bazen, a da prethodni niste sklopili sve dijelove.**

■ ODRŽAVANJE DIJELOVA OD SINTETIČKOG DRVETA

Ploče od sintetičkog drva ne zahtijevaju mnogo održavanja; za čišćenje ovih ploča koristite neutralni deterdžent, te isperite čistom vodom.

PAŽNJA

⚠ **Nemojte čistiti ploče pod direktnim mlazom vode jer bi voda mogla prodrijeti u minibazen i prouzročiti kvar električne instalacije.**

IZVANREDNO ODRŽAVANJE

Za sve zahvate izvanrednog održavanja preporučuje se da se obratite ovlaštenom Centru za korisničku podršku tvrtke Jacuzzi® i na zahtjev navedete sljedeće podatke:

- model;
- datum kupnje;
- serijski broj (naveden na jamstvenom listu).

model _____
datum kupnje _____
serijski broj _____

■ PRIPREMANJE ZA ZIMSKI ODMOR

U područjima u kojima se temperatura zimi često spušta ispod 0 °C, tijekom razdoblja nekorištenja minibazena, postupite kako slijedi:

- ▶ Isključiti napajanje na glavnoj ploči s osiguračima.
- ▶ U potpunosti ispraznite minibazen pomoću ispušnog ventila i ostavite ga otvorenim.
Pražnjenje spa nije potpuno; voda zaostala u udubljenjima i na dnu kade može se upiti pomoću spužve, dok se voda u cijevima može isisati kroz hidromasažne mlaznice pomoću usisne pumpe. Potrebno je isprazniti i vodu iz pumpi otvaranjem odgovarajućeg čepa za drenažu vode.

VAŽNO



U krajevima s hladnom klimom, gdje se temperature spuštaju značajno ispod 0 °C, iz sustava cijevi uklonite preostalu vodu.

- ▶ Pokrijte minibazen kako se ne bi zaprljao.
- ▶ Prije ponovne upotrebe minibazena, vidi poglavlje „Provjere rada – Prvo uključivanje“.
- ▶ U područjima u kojima se temperature samo povremeno spuštaju ispod 0 °C, minibazen može ostati u funkciji budući da je opremljen „zaštitom od zaleđivanja“ koja održava minimalnu temperaturu vode (vidi poglavlje „Podešavanje temperature vode“ – točke „Održavanje minimalne temperature vode“ i „Sprječavanje zamrzavanja vode u cijevima – režim „Smart Winter““).

■ ODRŽAVANJE DIJELOVA OD PRIRODNOG DRVETA

Neke ploče za pokrov i dodatci za minibazene Jacuzzi® izrađuju se od prirodnog drva, obrađen najnovijim proizvodima koji uzdižu prirodnu ljepotu i jamče zaštitu od atmosferskih utjecaja.

Obloga i pribor se najprije premazuju jednim slojem premaza koji ujednačuje ton drveta; zatim se nanose dva premaza sintetičkog ulja koji uratku daje prirodan i "topao" izgled.

Čišćenje

▶ Postupci održavanja razlikuju se ovisno o mjestu u kojem su postavljeni minibazen i/ili dodatci (zaštićeni ili ne od atmosferskih utjecaja).

U svakom slučaju, površina se treba redovno prati pomoću slatkovodne vode i neutralnog deterdženta, a zatim isprati.

Nije dozvoljeno koristiti deterdžente koji sadrže alkohol, supstance za uklanjanje kamenca, amonijak, abrazivne proizvode ili izbjeljivač.

Nemojte koristiti vosak ili laštila.

Održavanje drvenih dijelova

Barem jednom godišnje (ili rjeđe, ovisno o uvjetima kojima su podvrgnuti drveni dijelovi) postupiti kako slijedi:

- ▶ Lagano izbrusiti površinu pomoću abrazivne spužvice (ili brusnog papira granulacije 320) pazeći da pritisak ne bude previše snažan, posebice na dijelovima kao što su rubovi i slično.
- ▶ Pažljivo obrisati prašinu i pomoću mekanog kista nanijeti jedan sloj sintetičkog ulja, najprije poprečno, a zatim uzduž cijele visine obloge. Nemojte raditi izloženi direktnom suncu ili pri jako niskim temperaturama.

▶ Obrisati višak ulja pomoću meke krpe od mikrovlakana, a zatim ostaviti da se suši oko sat vremena (vrijedi za temperaturu od 20 °C).

Napomena: korišteni pribor se može oprati u razređivaču i naknadno ponovno koristiti.

Kod zahtjevnijih popravaka (na primjer kada je zaštitni sloj jače oštećen) treba brusnim papirom, sve do samog drveta, izbrusiti cijelu površinu i po potrebi nanijeti jedan sloj boje ako su razlike u tonu drveta previše uočljive. Nakon toga treba nanijeti barem dva premaza ulja (čak i tri ako je potrebno) na način kako je opisano u fazi održavanja drvenih dijelova.

Napomena: proizvod se treba potpuno osušiti prije nanašanja sljedećeg sloja (uobičajeno 1 - 2 sata uz temperaturu od oko 20 °C).

Kod svih ovih postupaka izvanrednog održavanja treba se ipak obratiti stručnom osoblju.

PAŽNJA: ostaci brušenja, pribor i krpe korištene za nanašanje proizvoda mogu biti podložni samozapaljenju u dodiru sa zrakom: odložiti ostatke (uronjene u vodu) u dobro zatvorene metalne posude i odmah ih zbrinuti uz strogo pridržavanje važećih propisa.

■ ODRŽAVANJE SUSTAVA CLEARRAY ACTIVE OXYGEN™

Sustav filtracije Clearray Active Oxygen™ upotrebljava UV lampu i automatski ozonator. Lampu je potrebno mijenjati svake godine, dok ozonator ima vijek trajanja od 3 – 5 godina.

PAŽNJA



Ne upuštajte se u čišćenje ili zamjenu UV lampe i ozonatora. Gledanje u uključenu UV lampu može prouzročiti oštećenja vida ili sljepoću. Obratite se svom prodavatelju ili ovlaštenom servisu.

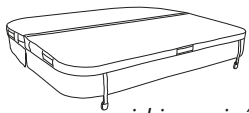

Poklopac za kupalište neophodan je dodatak za održavanje vode na željenoj temperaturi, izbjegavajući gubitak topline; također je korisno spriječiti da lišće, prašina, atmosferski događaji i druge stvari zaprljaju vodu, čime se povećavaju tekući troškovi vašeg kupališta.

Kako biste očuvali vijek trajanja navlake za spa i izbjegli njezinu prijevremenu zamjenu, potrebno je samo posvetiti nešto vremena njenom održavanju, koje je vrlo jednostavno: samo slijedite dolje navedene upute.



Uvijek se obratite upozorenjima u literaturi koja je priložena uz toplice.

Upute za korištenje

▶ Kada skinete pokrivač sa spa/swimspa, postavite ga na neabrazivnu površinu i bez šiljastih i/ili oštih dijelova; tijekom transporta, izbjegavajte ga povlačiti, već ga podižite pomoću integriranih ručki.

gdje je predviđeno, moguće je ugraditi odgovarajući podizač, koji omogućuje jednostavno rukovanje poklopcem i njegovo držanje podignutim od tla.

▶ Spriječite nakupljanje snijega, lišća i/ili prljavštine na pokrivaču.

Ne dopustite djeci i/ili kućnim ljubimcima da se penju na poklopac: kao i iz sigurnosnih razloga, to bi moglo uzrokovati savijanje i lom s vremenom.

Ne koristite poklopac kao potpurnu površinu, osobito za teške predmete.

▶ Nakon dodavanja kemikalija u vodu za kupanje, pričekajte da prođe najmanje jedan sat prije nego što ponovno stavite poklopac.



Uvijek se obratite upozorenjima u literaturi koja je priložena uz toplice.

Održavanje poklopca

Redovito čišćenje navlake (otprilike svakih mjesec dana) pomaže produžiti njen vijek trajanja i spriječiti stvaranje plijesni.

Čišćenje mora obuhvatiti gornju i donju stranu poklopca.

■ OPĆE INFORMACIJE

▶ Uklonite poklopac s toplice kako prljavština i proizvodi za čišćenje ne bi upali u vodu dok je čistite.

Ne postavljajte poklopac na abrazivnu površinu (beton i sl.), već ga postavite npr. na travu.

▶ Uklonite lišće i/ili tragove prašine tekućom vodom.

POKRIVA «PROLAST™» / «ROLLAWAY®»

▶ Navlažite tkaninu čistom vodom.

▶ Ravnomjerno nanesite razrijeđenu otopinu neutralnog sapuna na površinu pomoću meke najlonske četke.

U slučaju lokaliziranih mrlja, na isti način djelovati samo na zahvaćeno područje.

Nemojte koristiti izbjeljivač ili sredstva za čišćenje u kućanstvu jer mogu oštetiti zaštitni sloj na poklopcu.

Ne koristite četke s pretvrdim ili abrazivnim vlaknima.

▶ Pustite otopinu da djeluje 2-3 minute ovisno o stupnju zaprljanosti.

▶ Očistite poklopac mekom četkom.

▶ Da biste uklonili sve ostatke otopine sapuna, isperite s puno čiste vode.

▶ U slučaju tvrdokorne prljavštine ponovite postupak.

▶ Samo ako je potrebno, postupite kako je naznačeno i na donjoj strani poklopca. **Pazite da uklonite sve tragove sapuna inače bi se voda mogla napuniti pjenom.**

▶ Neka se poklopac osuši.

POKRIVA «PROVINYL»

▶ Nastavite kao što je navedeno za «Prolast™» / «Rollaway®» navlake, **ali koristite meku krpu ili spužvu.**

▶ Uklonite sve tragove vode čistom krpom (i s gornje i s donje strane).

Ne koristite proizvode na bazi ugljikovodika, silikona ili eteričnih ulja.

Zamjena navlake za spa

Preporučljivo je zamijeniti poklopac spa kada primijetite znakove propadanja i/ili deformacije (kontaktirajte svog ovlaštenog trgovca). Koristite samo originalne Jacuzzi® rezervne dijelove.

Pogledajte lokalne propise o odlaganju otpada u vezi sa starim poklopcem.

**JACUZZI® EUROPE S.P.A.**

Pontebbana, km 97,200
33098 Valvasone Arzene (PN) • Italia
Tel + 39 0434 859111 • Fax + 39 0434 85278

Via dell'Unione, 1 • 20123 Milano (MI) • Italia

www.jacuzzi.com • info@jacuzzi.eu

JACUZZI® BATHROOM ESPAÑA

Av. Josep Tarradellas, 123. 9ª Planta. • 08029 Barcelona • España
Teléfono +34-932-385-031 - Móvil: +34-607 807 645
www.jacuzzi.es

JACUZZI® FRANCE S.A.S.

8, route de Paris • 03305 Cusset • France
Tél. +33 (0)4 70 30 90 50 • Fax +33 (0)4 70 97 41 90
www.jacuzzi.fr • info@jacuzzi-france.com

JACUZZI SPA AND BATH LTD

8 Turnberry Park • Turnberry Road • Gildersome • Leeds
West Yorkshire • LS27 7LE
United Kingdom

I dati e le caratteristiche non impegnano la Jacuzzi Europe S.p.A., che si riserva il diritto di apportare tutte le modifiche ritenute opportune senza obbligo di preavviso o di sostituzione

The data and characteristics indicated do not oblige Jacuzzi Europe, who reserves the right to make the necessary changes they feel opportune without forewarning or substitution

Les caractéristiques indiquées, n'engagent pas la Jacuzzi Europe, qui se réserve le droit d'apporter toutes les modifications qu'elle jugera opportune sans obligation de préavis ou de remplacement

Die Angaben sind für Jacuzzi Europe nicht bindend. Änderungen, die dem Fortschritt dienen, halten wir uns vor

Los datos y características indicadas no comprometen a Jacuzzi Europe que se reserva el derecho de aportar todas las modificaciones que considere oportunas sin obligación de preaviso o de sustitución

Приведенные данные и характеристики являются для фирмы Jacuzzi Europe S.p.A. необязательными. Фирма оставляет за собой право внесения всех тех изменений, которые будут признаны необходимыми, без обязательства предварительного уведомления или замены.



JACUZZI EUROPE S.p.A. • all rights reserved • MAY 2024

